

**Montageanleitung
DORMA
AGILE 50 Deckenmontage**

**Installation instruction
DORMA
AGILE 50 ceiling assembly**

Wichtige Informationen:
Important Information:

max. Höhe 2500 mm
max. height 2500 mm

max. Flügengewicht: 50 kg
max. panel weight: 50 kg

Glasdicken:
8 - 10 mm
glass thicknesses:
8 - 10 mm

① = Bauteil/Baugruppe
Component

1. ; 1.1 ; ... = Montagefolge
Mounting sequence

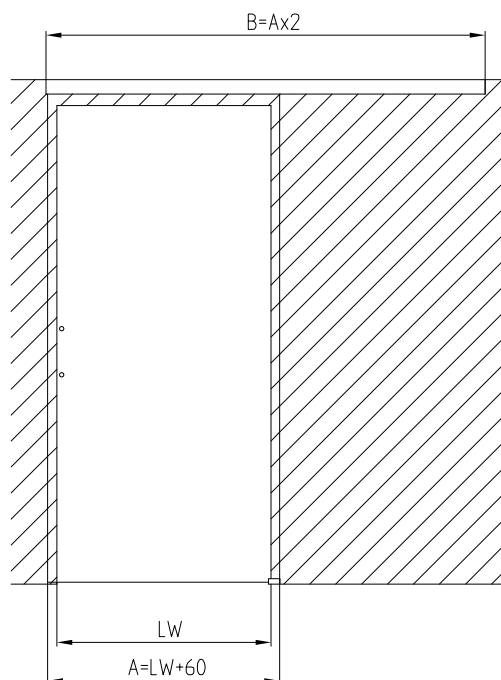

- A = Glasbreite (min. 500mm) / glass width (min. 500mm)
- B = Laufschienenlänge / length of track
- GH = Glashöhe / glass height
- H = Gesamthöhe / total height
- LW = Lichte Weite / clear opening width
- t = Glasdicke (8-10mm) / glass thickness (8-10mm)
- Y = 46 mm - (14 mm + t)

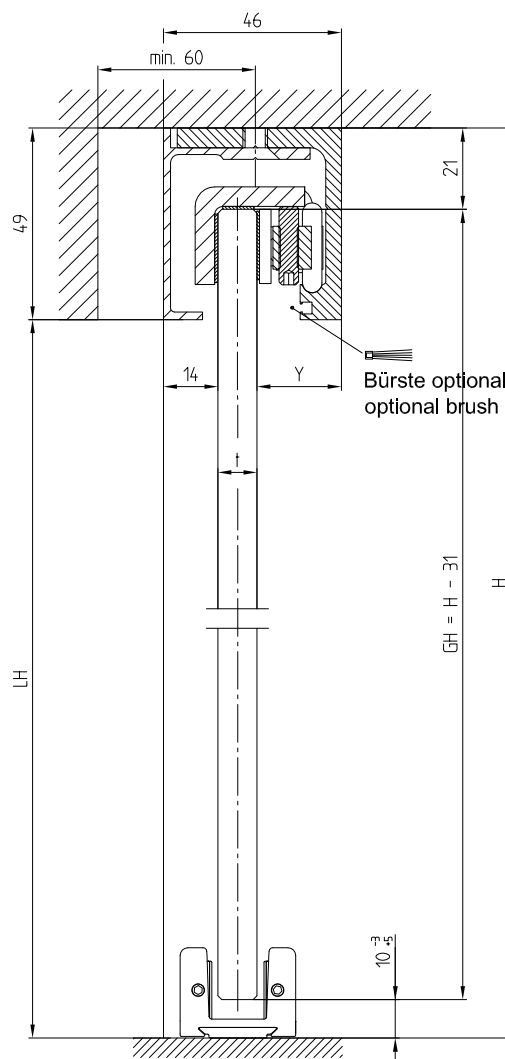

Gläser mit selbstreinigenden Beschichtungen sind für AGILE 50 nicht geeignet - es sei denn, die Beschichtung wurde im Bereich der Klemmflächen (20mm Streifen an oberer Glaskante) ausgespart.

Vor der Montage Glasflächen im Bereich der Klemmflächen reinigen. Bitte nur Glasreiniger verwenden, die frei von Silikonen und Ölen sind (z.B. Aceton).

Voraussetzung für die Montage der Laufschiene ist eine ausgerichtete und tragfähige Unterkonstruktion bzw. Wand mit einer max. Toleranz von 2mm pro Meter.

Bei sachgerechter Bedienung der Anlage und normaler Frequentierung (20 Betätigungen pro Tag) ist ein wartungsfreier Betrieb über einen Nutzungszeitraum von min. 5 Jahren gegeben. Eine sachgerechte Bedienung der Anlage bedeutet, dass die Tür während der Betätigung von Hand geführt wird.

Bei höherer Frequentierung empfehlen wir einen jährlichen Wartungsvertrag zwischen Montagebetrieb und Endbenutzer.

Glass panels self-cleaning coatings are unsuitable for AGILE 50 - unless the clamping area (20mm band at the upper glass edge) is left coated.

All glass clamping areas are to be cleaned prior to installation. Only use glass cleaning products, free from silicones and oil (e.g. acetone).

Precondition for installation of track is an aligned substructure or wall with a max. tolerance of 2mm per metre.

A maintenance free period of min. 5 years is given with an appropriate handling and normal frequency of approx. 20 cycles per day. An appropriate handling means that the door is always guided by hand when moved.

For higher frequency we would recommend a maintenance contract between fitter and user for a yearly inspection.

Benötigte Werkzeuge:
Requisite tools:

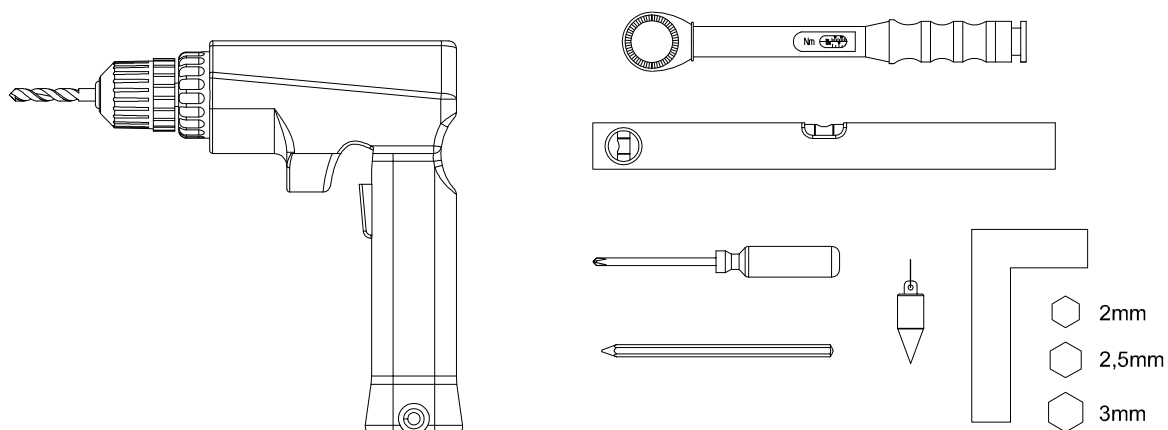

Lieferumfang:
Scope of delivery:

- 1 Deckprofil / cover profile
- 2 Laufschiene / track
- 3 Schrauben DIN 965 M6x10 /
 screw DIN 965 M6x10
- 4 Klemmwagen / clamp carrier
- 5 Fangpuffer / catch-type buffer
- 6 Bodenführung / floor guide
- 7 Zubehörbeutel mit Befestigungsmaterial /
 accessories package with fixing material
- 8 Stirnabdeckungen (optional) / end caps (optional)
- 9 Sichtschutzbürste (optional) / brush profile (optional)
- 10 Glaskantenschutz / glass edge protection

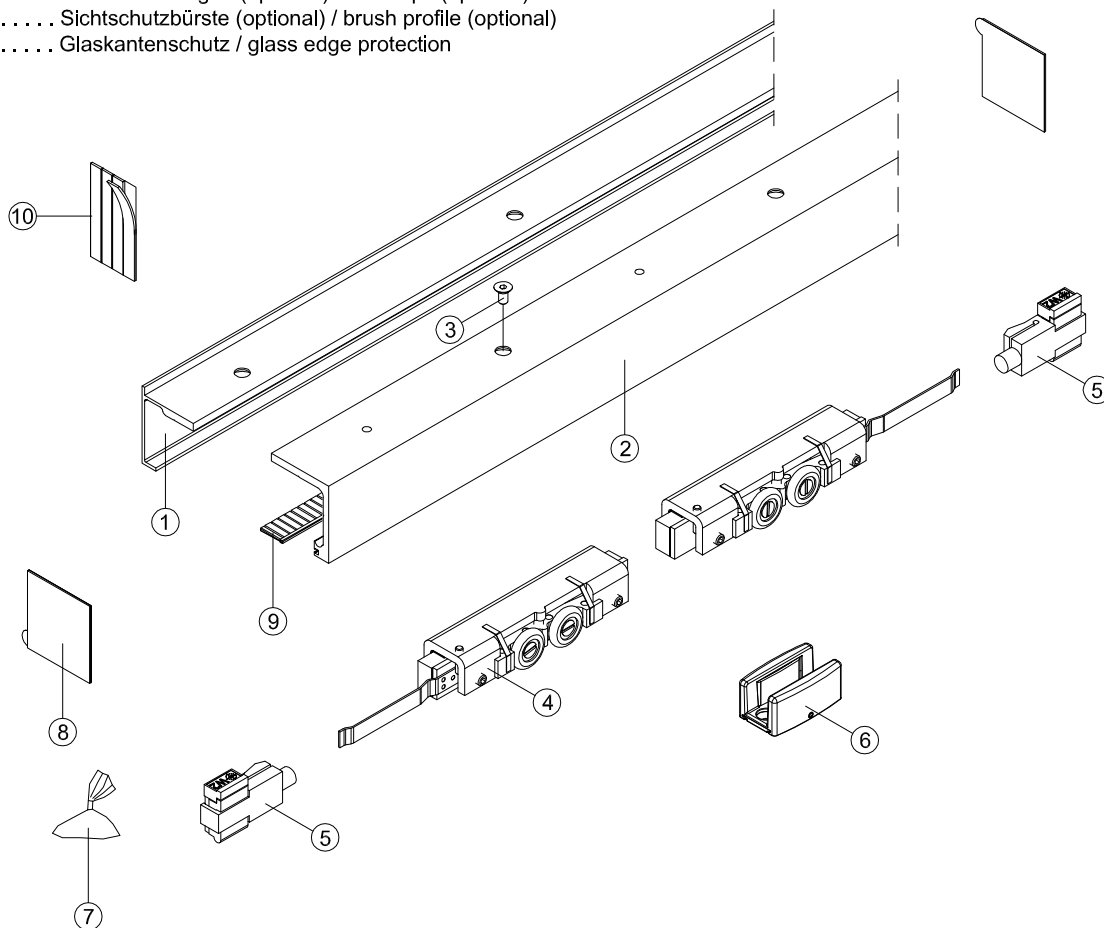

1. Montage der Klemmwagen:
1. Installation of clamp carriers:

1.1 Vor der Montage Glasflächen im Bereich der Klemmflächen reinigen. Bitte nur Glasreiniger verwenden, die frei von Silikonem und Ölen sind (z.B. Aceton).

1.1 All glass clamping areas are to be cleaned prior to installation. Only use glass cleaning products, free from silicones and oil (e.g. acetone).

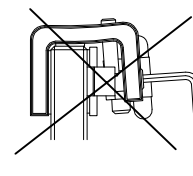
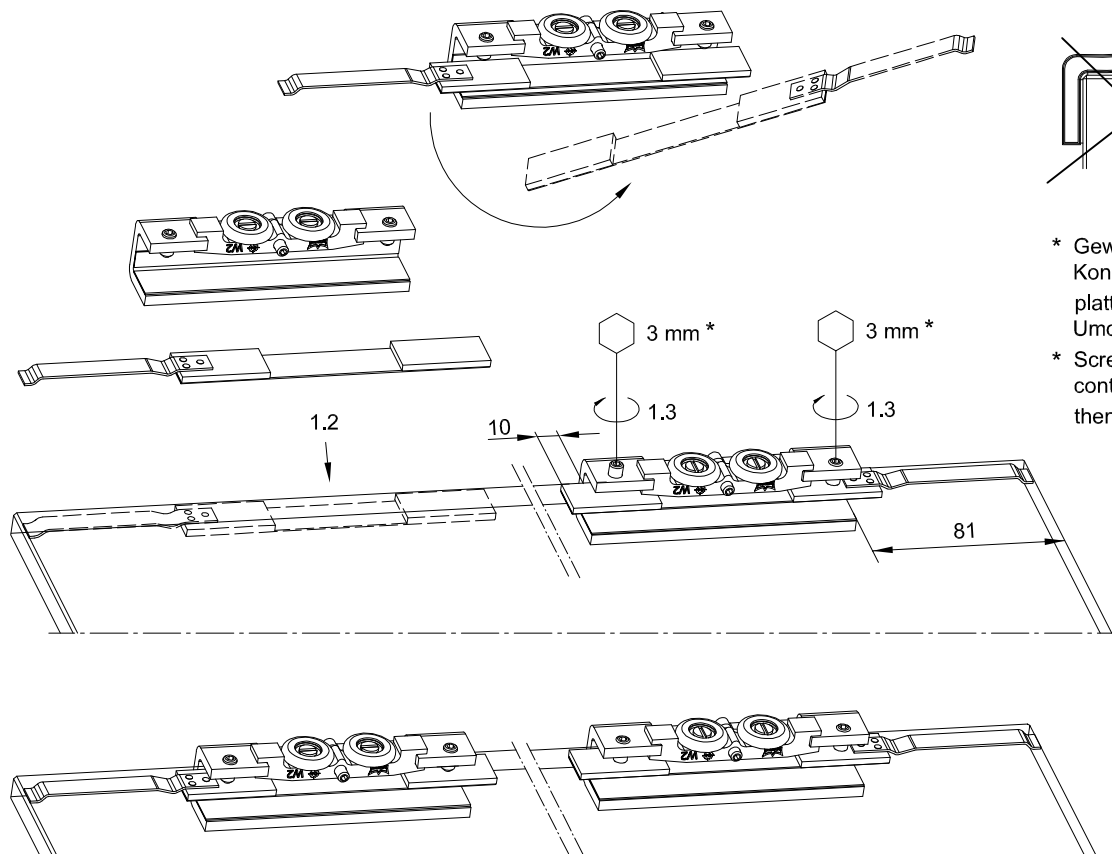

* Gewindestift eindrehen bis Kontakt mit der Klemmplatte besteht, dann $\frac{1}{2} - \frac{3}{4}$ Umdrehung anziehen.
 * Screw-in set screws until contact with clamping plate, then tighten $\frac{1}{2} - \frac{3}{4}$ turn.

2. Montage der Laufschiene:
2. Installation of track :



Mitgelieferte Schrauben und Dübel sind nicht für jeden Untergrund geeignet. Geeignete auf den Untergrund abgestimmte Befestigungsmittel verwenden!



Delivered screws and plugs are not usable for all types of foundations! Please use suitable fixing material according to foundation!

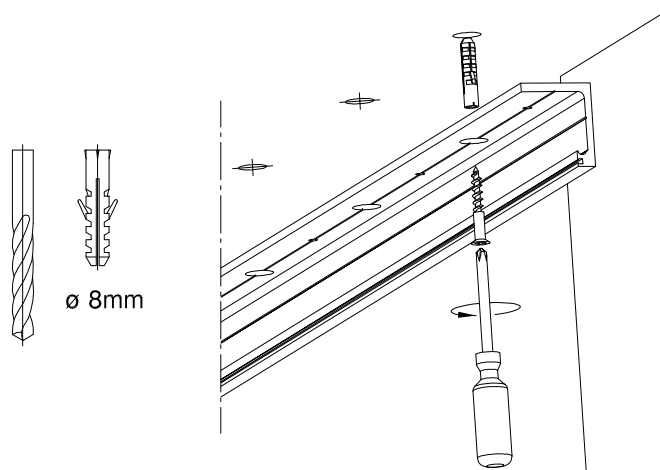

3. Montage der Bodenführung:
3. Installation of floor guide:



Geeignete auf den Untergrund abgestimmte Befestigungsmittel verwenden!
 Please use suitable fixing material according to foundation!

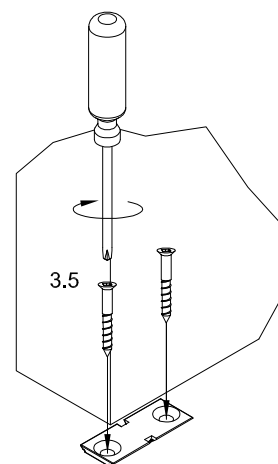
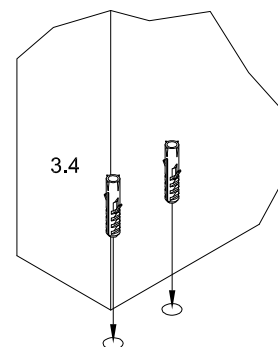
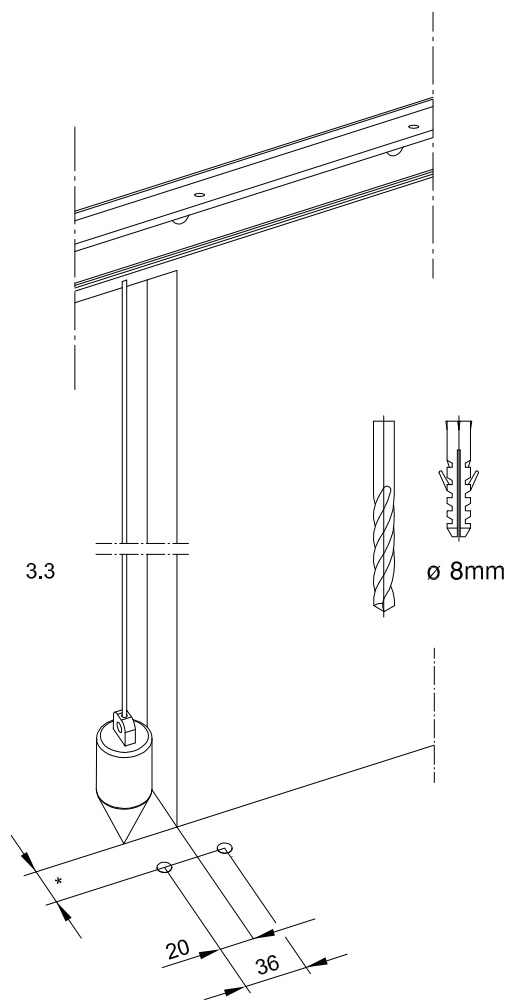
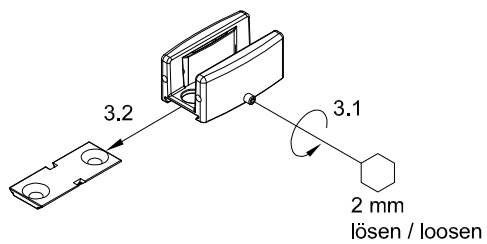

4. Einhängen der Schiebetür und Montage des Deckprofils:
4. Fitting of sliding door and installation of cover profile:

4.1 Tür einhängen und die Scheibe auf Klötze stellen.
 4.1 Fit the door and position glass onto blocks.

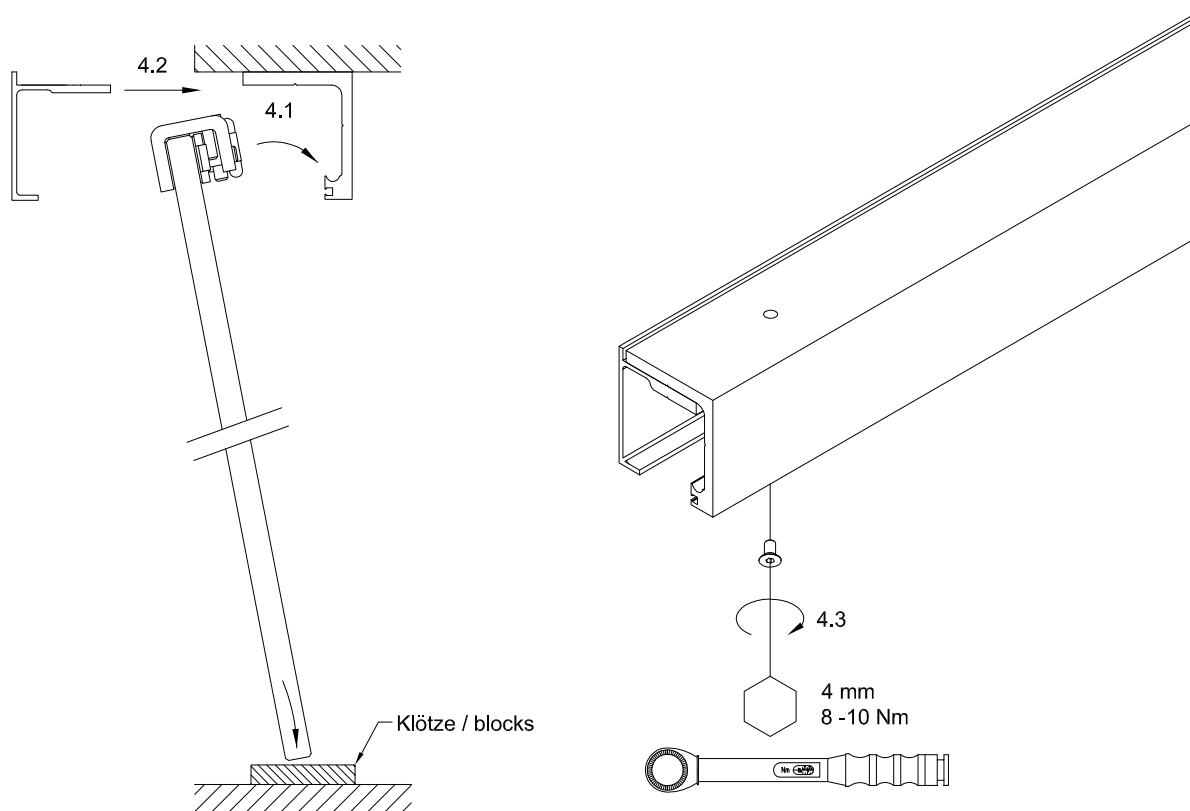

Deckenmontage für Version ohne Deckprofil
 Ceiling assembly for version without cover profile

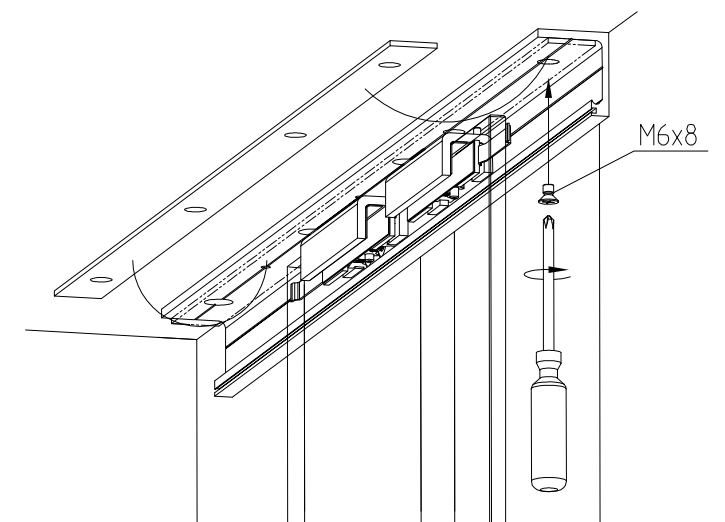

5. Endmontage der Bodenführung:
5. Final installation of floor guide:

5.1 Tür vorsichtig öffnen.
 5.1 Open the door carefully.

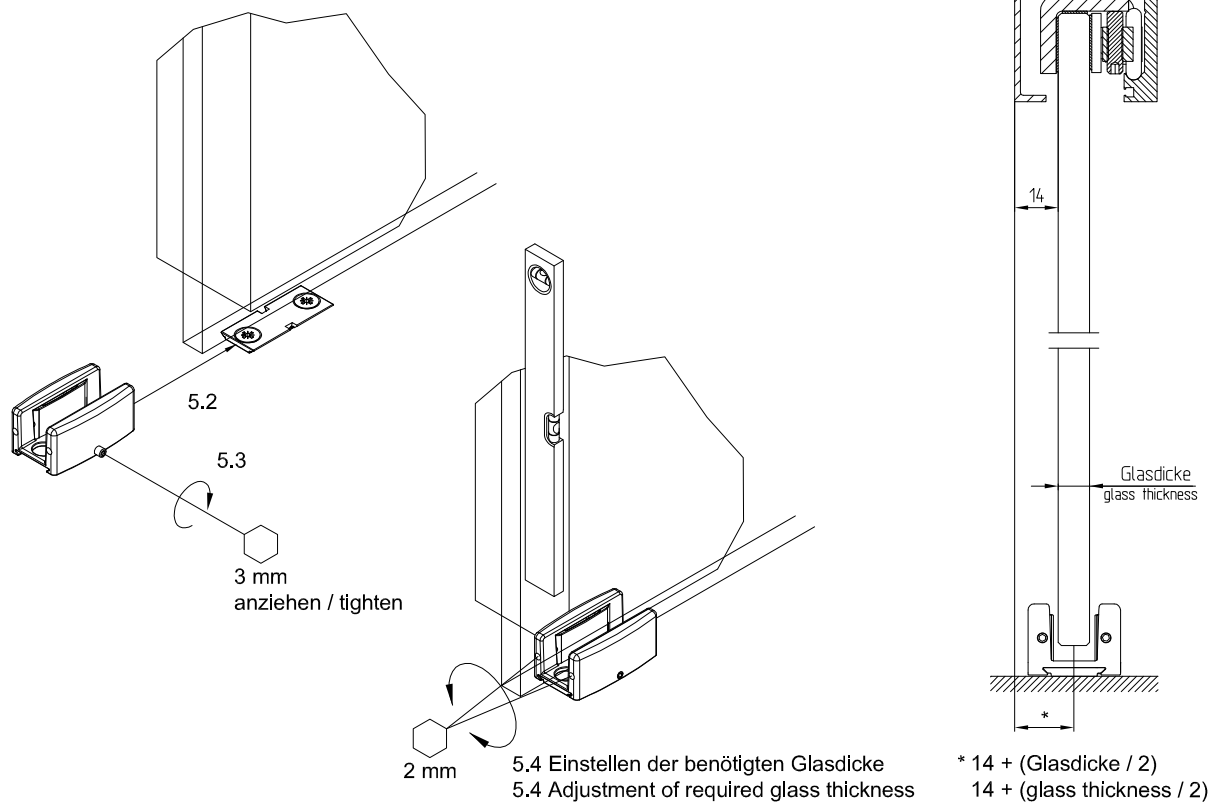

6. Montage der Fangpuffer:
6. Installation of catch-type buffer:

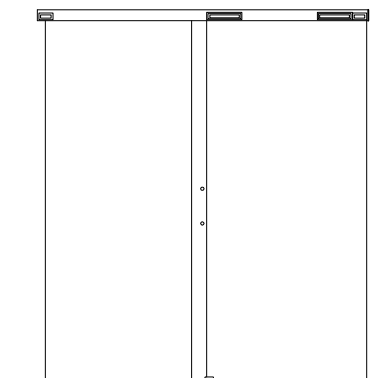
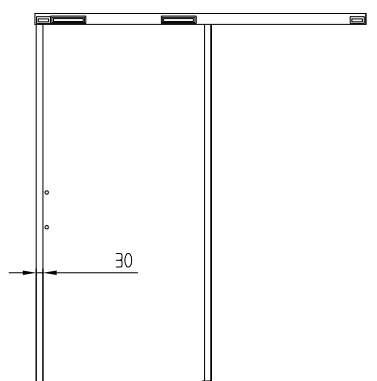
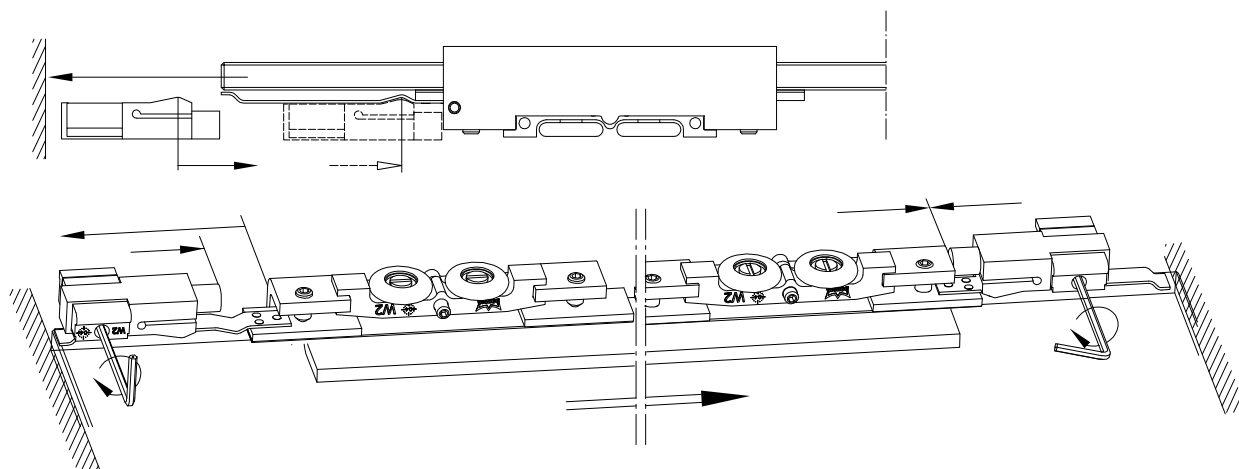
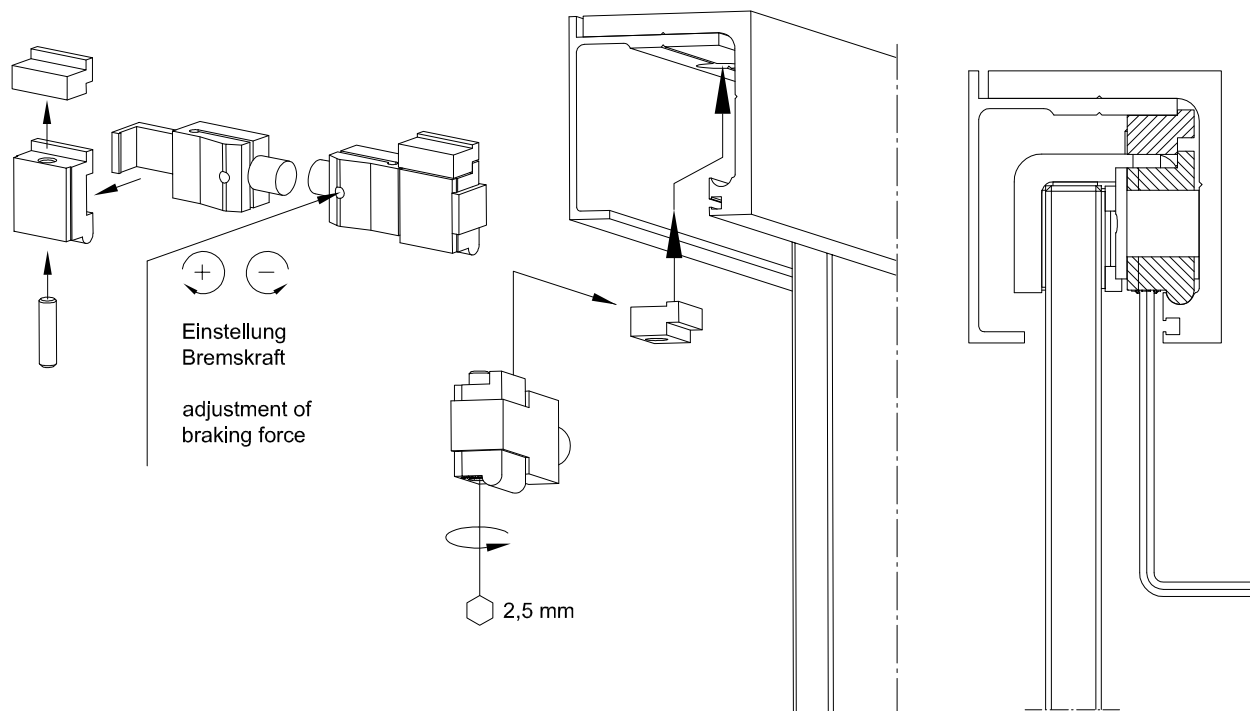

7. Einstellungen:
7. Adjustments:

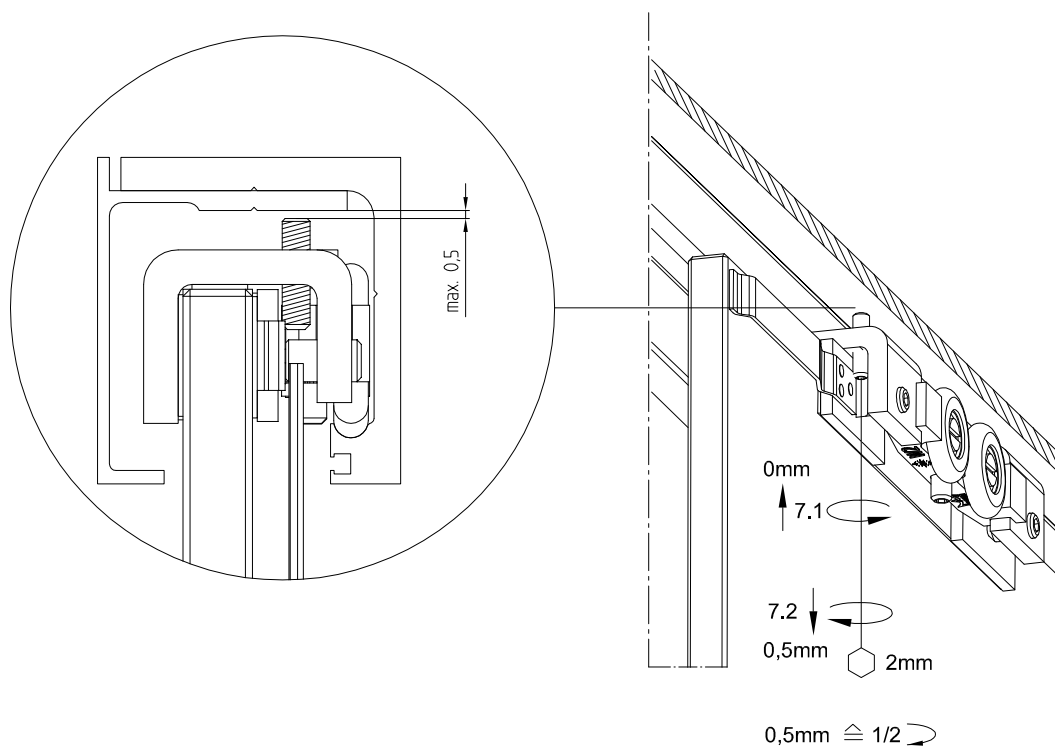
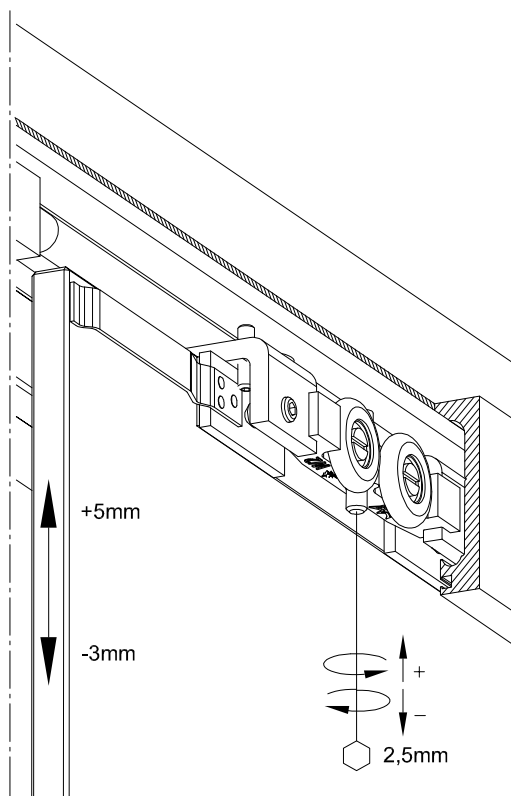

8. Glaskantenschutz:
8. Glass edge protection:



Vor dem Aufkleben Glaskanten im Bereich der Klebeflächen reinigen. Bitte nur Glasreiniger verwenden, die frei von Silikonen und Ölen sind (z.B. Aceton).



The glass edges are to be cleaned prior to affix. Only use glass cleaning products, free from silicones and oil (e.g. acetone).



Glaskantenschutz abziehen.
 Pull-off the glass edge protection.

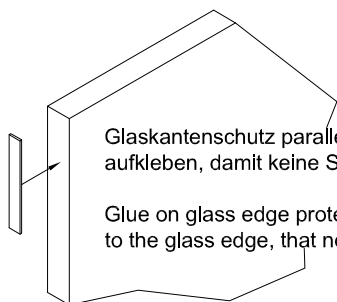

Glaskantenschutz parallel zur Glaskante mittig aufkleben, damit keine Schleifgeräusche entstehen!
 Glue on glass edge protection parallel and centred to the glass edge, that no rubbing noise occur!

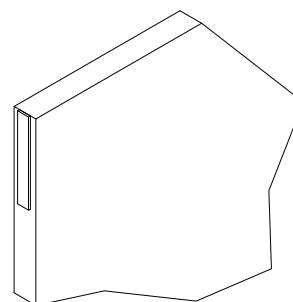

Glaskantenschutz vollständig (ohne Blasen) aufkleben, damit die volle Haftung erreicht wird!
 To attain the full adhesion, glue on glass edge protection completely (without bubbles)!

Einzeltür in Nische oder gegen Wand:
Single door in a niche or against wall:

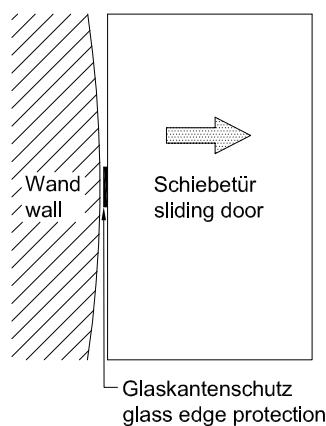

Glaskantenschutz im Kollisionsbereich zur Wand aufkleben.

Glue on glass edge protection onto glass, in area of possible collision with wal.

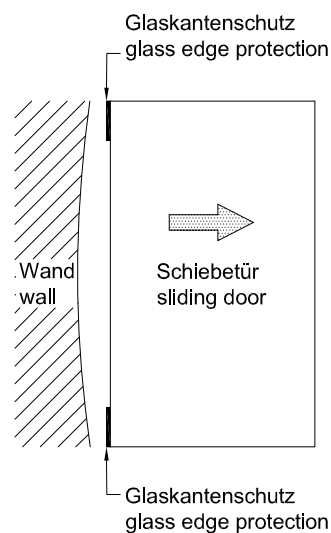

Doppeltür:
Double door:

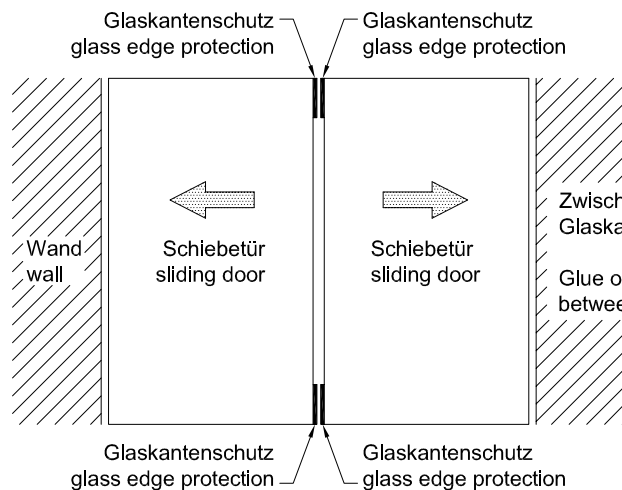

Zwischen den Flügeln den Glaskantenschutz aufkleben.

Glue on glass edge protection between the panels.

9. Montage der Sichtschutzbürste (optional):
9. Installation of brush profile (optional):

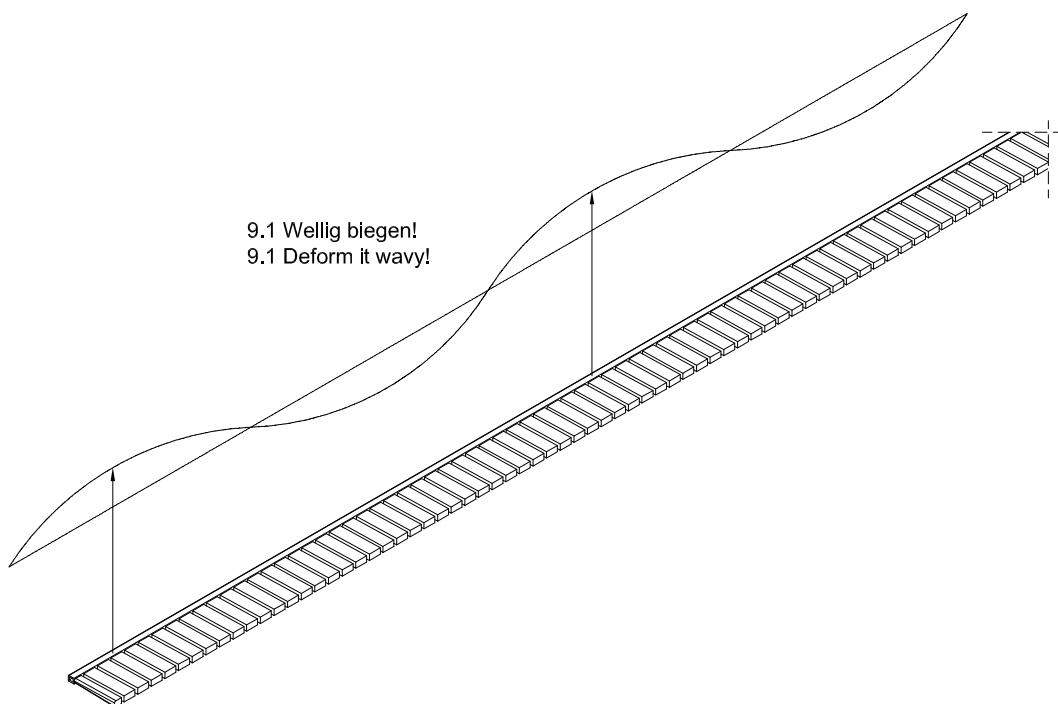

Vor der Profil-Montage: Seitlich einschieben.
 Before profile installation: insert sidewise.

Nach der Profil-Montage: Von vorne einfedeln.
 After profile installation: insert from ahead.

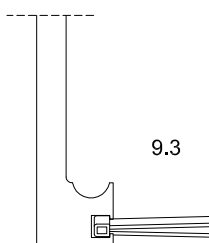
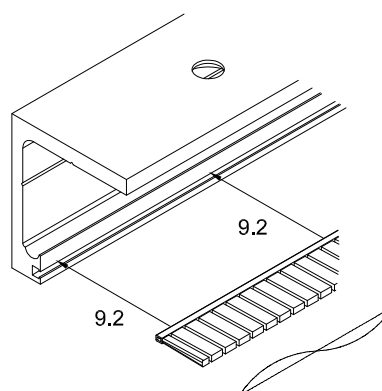
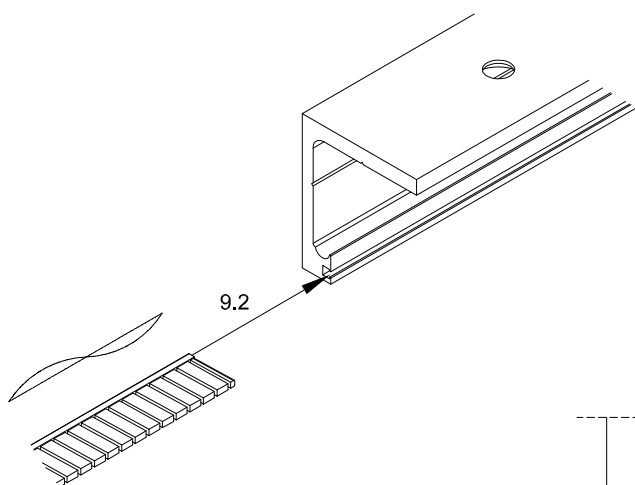

10. Montage der Stirnabdeckungen (optional):
10. Installation of end caps (optional):

- 10.1 Stirnabdeckungen an beiden
Ende der Laufschiene anbringen.
- 10.1 Fixing of end caps on both sides of track rail.

